

# Steuereinheiten





# Steuerungen

bis zu 6 Kanäle

---

# Inhalt

BCU .....	4
VCU .....	8
SCU .....	12
MCU .....	16
COMPACT .....	20
SEM .....	24

# BCU

## Steuerung

### Vorteile

- Kompakte Steuerung für drei Antriebe
- Einfehlersicherheit
- Überlastungs- und Übertemperaturschutz
- Approbiert für medizinische Anwendungen
- Einfach zu reinigen
- Tiefer Energieverbrauch im Ruhezustand



### Technische Daten

Bezeichnung	Einheit	BCU 5	BCU 8
Motoren Anschlüsse (DIN8)	#	3	3
Bedienelement Anschlüsse (HD15)	#	1	1
Akku Anschlüsse	#	0	0
Endschalter Anschlüsse	#	0	0
Einfehlersicherheit	Ja/Nein	Ja	Ja
Inkrementaldrehgeber Verarbeitung	Ja/Nein	Nein	Nein
Eingangsspannung	V AC	120	230
Frequenz	Hz	60	50
Eingangsstrom (max)	A	2,5	1,3
Leistungsaufnahme im Bereitschaftszustand	W	1,2	1,5
Ausgangsspannung	V DC	24	24
Ausgangsstrom (nenn.)	A	7	7
Einschaltdauer (intermittierend)	min.	1 min./9 min.	1 min./9 min.
Einschaltdauer (kurzzeitig)	min.	2	2
Umgebungstemperatur	°C	0 bis +40	0 bis +40
Luftfeuchte	%	5 bis 85	5 bis 85
Schutzklasse	IP	× 4	× 4
Zulassungen		IEC 60601-1(ed.3)	IEC 60601-1(ed.3)
Gewicht	kg	2,3	2,3

### Maßzeichnung

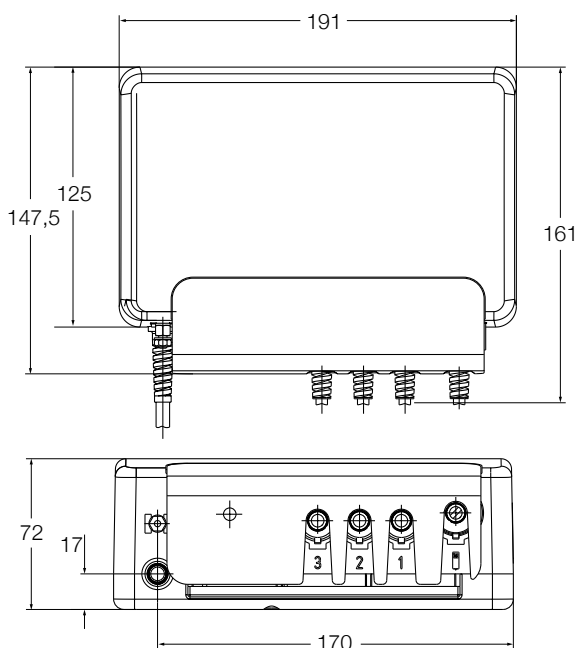

### Anschlussdiagramm

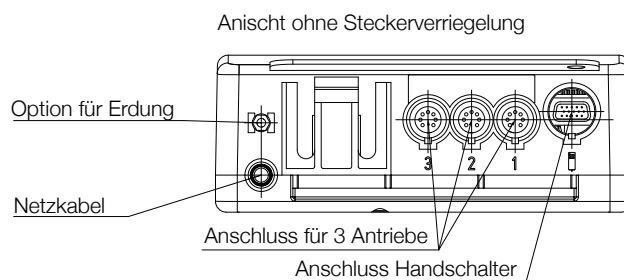

### Passende Steuerungen und Bedienelemente

	Aktuatoren		Teleskopsäulen						Bedienelemente			
	RU20, RU21, RU22	MAX 10, MAX 30	ECOMAG	THG 10	TLG 10	TLT 10	TFG 10	CPMT1	TXG 10	EHA3	STJ	STE
BCU 5	•	•	•	•	•	•	•	•	•	•	•	•
BCU 8	•	•	•	•	•	•	•	•	•	•	•	•

Handschalter    
 Fußschalter    
 Tischschalter

## Bestellschlüssel

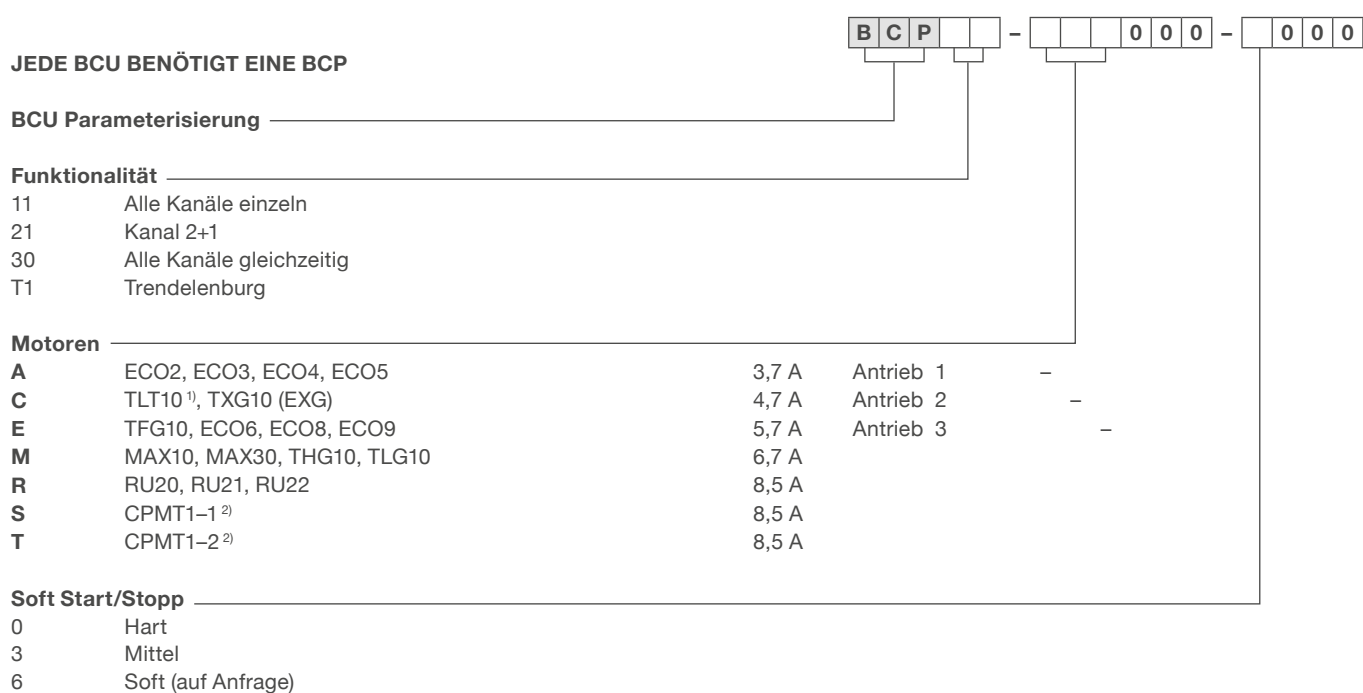
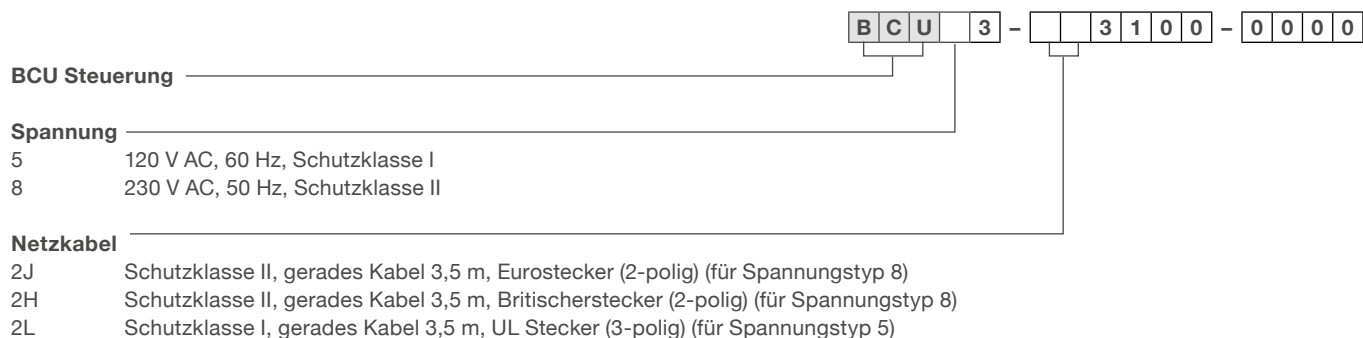

<sup>1)</sup> TLT ist ein zweimotoriger Antrieb. Für simultanen Betrieb, empfehlen wir die Parametrierung BCP21-CC...

<sup>2)</sup> Reduzierte Hubleistung: CPMT1-1 bis zu 3 000 N, CPMT1-2 bis zu 4 000 N

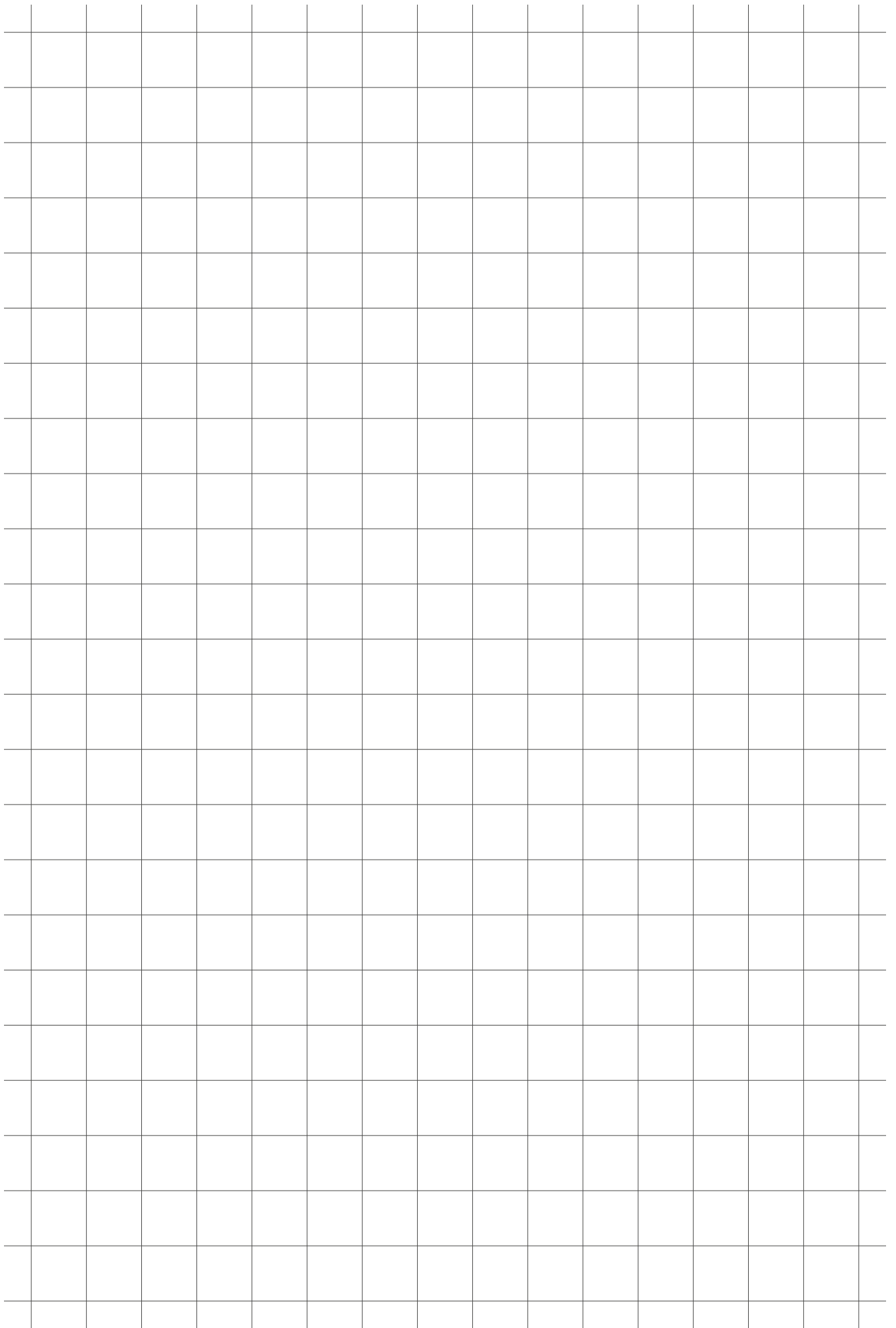

# VCU

## Steuerung



### Vorteile

- Kompakte Steuerung für fünf Antriebe
- Einfehlersicherheit
- Überlastungs- und Übertemperaturschutz
- Approbiert für medizinische Anwendungen
- Einfach zu reinigen
- Tiefer Energieverbrauch im Ruhezustand

### Technische Daten

Bezeichnung	Einheit	VCU 5	VCU 8	VCU 9
Motoren Anschlüsse (DIN8)	#	3 oder 5	3 oder 5	3 oder 5
Bedienelement Anschlüsse (HD15)	#	2	2	2
Akku Anschlüsse (DSub9)	#	1	1	1
Endschalter Anschluss (HD15)	#	2	2	2
Einfehlersicherheit	Ja/Nein	Ja	Ja	Ja
Inkrementaldrehgeber Verarbeitung	Ja/Nein	Nein	Nein	Nein
Eingangsspannung	V AC	120	230	230
Frequenz	Hz	60	50	50
Eingangsstrom (max)	A	2,5 resp. 6,5	1,3 resp. 3,3	1,3 resp. 3,3
Leistungsaufnahme im Bereitschaftszustand	W	2,6 resp. 3,9	2,6 resp. 3,9	2,6 resp. 3,9
Ausgangsspannung	V DC	24	24	24
Ausgangsstrom (nenn.)	A	7 resp. 18	7 resp. 18	7 resp. 18
Einschaltdauer (intermittierend)	min.	1 min./9 min.	1 min./9 min.	1 min./9 min.
Einschaltdauer (kurzzeitig)	min.	2	2	2
Umgebungstemperatur	°C	+5 bis +40	+5 bis +40	+5 bis +40
Luftfeuchte	%	5 bis 85	5 bis 85	5 bis 85
Schutzklasse	IP	× 4	× 4	× 4
Zulassungen	EN/UL	EN 60601-1	EN 60601-1	EN 60601-1
Gewicht ohne Akku	kg	2,4 resp. 3,8	2,4 resp. 3,8	2,4 resp. 3,8
Gewicht mit Akku	kg	5,4 resp. 8,8	5,4 resp. 8,8	5,4 resp. 8,8



## Maßzeichnung

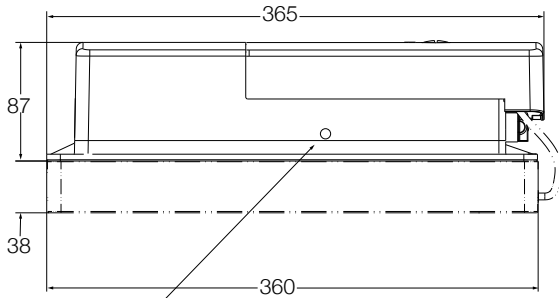

Betriebsspannungsanzeige (LED)

## Passende Steuerungen und Bedienelemente

	Aktuatoren				Teleskopsäulen						Bedienelemente		
	RU20, RU21, RU22	RU23, RU24, RU25	MAX 10, MAX 30	ECOMAG	THG 10	TLG 10	TLT 10	TFG 10	TXG 10	CPMT1	EHA3	STJ	STE
VCU 5	•	•	•	•	•	•	•	•	•	•	•	•	•
VCU 8	•	•	•	•	•	•	•	•	•	•	•	•	•
VCU 9	•	•	•	•	•	•	•	•	•	•	•	•	•



Handscharter

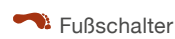

Fußscharter

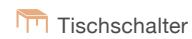

Tischscharter

## Anschlussdiagramm

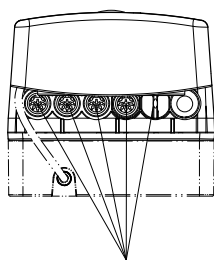

Bis zu 5 Anschlüsse mit DIN8 Stecker

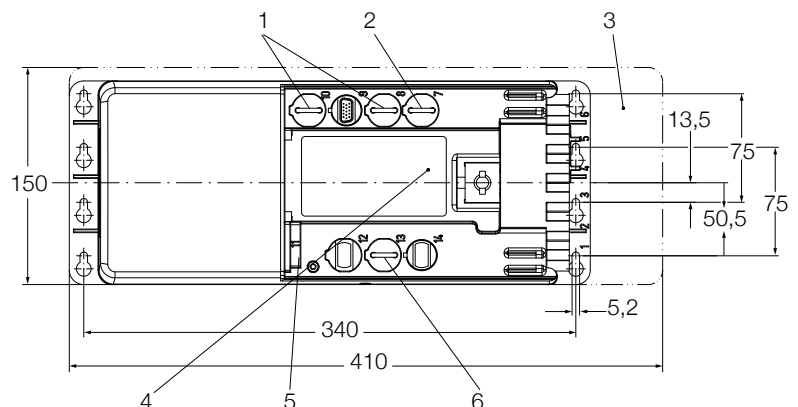

1. Zwei Anschlüsse für Bedienelemente HD15
2. Endscharter HD15
3. Zusätzlicher Platz zur Montage
4. Datenschild Software
5. Netzanschluss
6. Anschluss für Akku D-Sub 9 (optional)

## Pinning vom HD15 Endschalter

Funktion	Pin	Litzenfarbe (ZKA-160627-2500)	Anschlussdiagramm
24 V DC (üblich)	1,3,5,7,9	Weiss/Gelb, Weiss/Grün, Grau-Rosa, Schwarz, Blau	
Schalter 1	2	Braun-Grün	
Schalter 2	4	Rot-Blue	
NC	6,8,10,11,12,14	Violett, Rot, Rosa, Grau, Gelb, Braun	
20-40 V DC, max. 50 mA	13	Grün	
GND	15	Weiß	

## Zubehör

Bezeichnung	Stecker	Bezeichnung	Bestellnr
Netzkabel, 2-polig	Euro	ZKA-160608-3500	M/0105726
Netzkabel, 3-polig	Schuko	ZKA-160637-3500	M/0118821
Netzkabel, 3-polig	SEV	ZKA-160638-3500	M/0118822
Netzkabel, 3-polig	UL	ZKA-160639-3500	M/0105588
Netzkabel, 3-polig	UK	ZKA-160609-3500	M/0105631
Netzkabel, 3-polig	UL, Krankenhausstandard	ZKA-160640-3500	M/0118823
Unterbau Akku 2,7 Ah		ZBA-160208-0400	M/0118806
Adapter für 4,5 Ah Akku		ZBA-160207-1000	M/0121266
Externer Akku 4,5 Ah		ZBA-160209	M/0119846

## Bestellschlüssel

VCU - 003 - 0 - 000

### VCU Steuerung

### Spannung

- 5 120 V AC, 60 Hz, Schutzklasse I
- 8 230 V AC, 50 Hz, Schutzklasse II
- 9 230 V AC, 50 Hz, Schutzklasse III

### Anzahl Kanäle

- 3 3 Kanäle
- 5 5 Kanäle

### Optionen 1

- 1 Ohne Optionen (nur für VCUx3)
- 2 Mit Akku Vorbereitung

### Transformator

- 1 7 A Transformator
- 3 18 A Transformator (nur für 5-Kanal Version)

## JEDE VCU BENÖTIGT EINE VCP

VCP - - 0 - 000

### VCU Parametrisierung

### Funktionalität

- 11 Alle Kanäle einzeln
- 21 2 Kanäle gleichzeitig + 1 oder 3 einzeln
- 22 2 + 2 Kanäle gleichzeitig + 1 einzeln
- 30 Alle Kanäle gleichzeitig, nur 3-Kanal Version
- 41 4 Kanäle gleichzeitig + 1 einzeln, nur 5-Kanal Version
- 50 Alle Kanäle gleichzeitig, nur 5-Kanal Version
- T1 Trendelenburg (2 Kanäle) + 1 oder 3 einzeln

### Antriebe

<b>A</b>	ECO2, ECO3, ECO4, ECO5	3,7 A	Aktuator 1	-
<b>C</b>	TLT101), TXG10 (EXG)	4,7 A	Aktuator 2	-
<b>E</b>	TFG10, ECO6, ECO7, ECO8, ECO9	5,7 A	Aktuator 3	-
<b>M</b>	MAX10, MAX30, TLG10, THG10	6,7 A	Aktuator 4	- <sup>2)</sup>
<b>R</b>	RU20, RU21, RU22	8,5 A	Aktuator 5	- <sup>2)</sup>
<b>S</b>	CPMT1-1 <sup>3)</sup>	11,7 A		
<b>T</b>	CPMT1-2 <sup>3)</sup>	10,2 A		
<b>U</b>	RU23, RU24, RU25	11,7 A <sup>4)</sup>		

### Softstart

- 0 Hart, Start 0 ms, Stopp 0 ms
- 3 Mittel, Start 400 ms, Stopp 200 ms

Die SCU-Lösung bietet viel mehr Möglichkeiten als die in den Typenschlüsseln angegebenen  
Bitte fragen Sie nach weiteren Funktionen wie "virtuelle Endschalter", "externe Endschalter" usw.

<sup>1)</sup> Der TLT ist ein zweimotoriger Antrieb. Für simultanen Betrieb, empfehlen wir die Parametrierung VCP21-CC

<sup>2)</sup> bei VCUx3: Null einsetzen

<sup>3)</sup> reduzierte Traglast CPMT-1 bis 3000N, CPMT1-2 bis 4 000 N wenn ein Transformator mit 7A benutzt wird

<sup>4)</sup> reduzierte Traglast: nur 8.5A wenn ein Transformator mit 7A benutzt wird

# SCU

## Steuerung



### Vorteile

- Kompakte Steuerung für sechs Antriebe
- Einfehlersicherheit
- Inkremental Drehgeber Verarbeitung
- Überlastungs- und Übertemperaturschutz
- Approbiert für medizinische Anwendungen
- Einfach zu reinigen
- Tiefer Energieverbrauch im Ruhezustand
- Bedienbar über RS232 Schnittstelle

### Technische Daten

Bezeichnung	Einheit	SCU 1	SCU 5	SCU 9
Motoren Anschlüsse (DIN8)	#	6	3 oder 6	3 oder 6
Bedienelement Anschlüsse (HD15)	#	3	3	3
Akku Anschlüsse (DSub9)	#	1	1	1
Endschalter Anschluss (HD15)	#	4	4	4
Einfehlersicherheit	Ja/Nein	Ja	Ja	Ja
Inkrementaldrehgeber Verarbeitung	Ja/Nein	Ja	Ja	Ja
Eingangsspannung	V	24 DC	120 AC	230 AC
Frequenz	Hz	N/A	60	50
Eingangsstrom (max.)	A	30	6,5	3,3
Standby Leistung	W	0,8	4,3	4,3
Ausgangsspannung	V DC	24	24	24
Ausgangsstrom (nenn.)	A	30	18	18
Einschaltdauer (intermittierend)	min.	1 min./9 min.	1 min./9 min.	1 min./9 min.
Einschaltdauer (kurzzeitig)	min.	2	2	2
Umgebungstemperatur	°C	+5 bis +40	+5 bis +40	+5 bis +40
Luftfeuchte	%	5 bis 85	5 bis 85	5 bis 85
Schutzklasse	IP	× 4	× 4	× 4
Zulassungen	EN/UL	EN 60601-1 UL 60601-1	EN 60601-1 UL 60601-1	EN 60601-1 UL 60601-1
Gewicht ohne Akku	kg	1,2	3,8	3,8
Gewicht mit Akku	kg	4,2	6,8	6,8

### Anschlussdiagramm

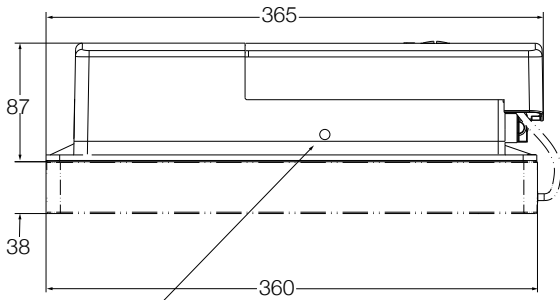

Betriebsspannungsanzeige (LED)

### Passende Steuerungen und Bedienelemente

	Aktuatoren				Teleskopsäulen					Bedienelemente			
	RU20, RU21, RU22	RU23, RU24, RU25	MAX 10, MAX 30	ECO4F, ECO5F, ECO8F, ECO9F	CAJA35C	THG 10	TLG 10	TLT 10	TFG 10	CPMT1	EHA3	STJ	STE
SCU 1	•	•	•	•	•	•	•	•	•	•	•	•	•
SCU 5	•	•	•	•	•	•	•	•	•	•	•	•	•
SCU 9	•	•	•	•	•	•	•	•	•	•	•	•	•



Handscharter

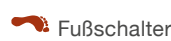

Fußscharter



Tischscharter

### Anschlussdiagramm

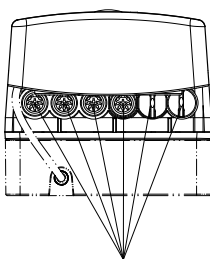

Bis zu 5 Anschlüsse mit DIN8 Stecker

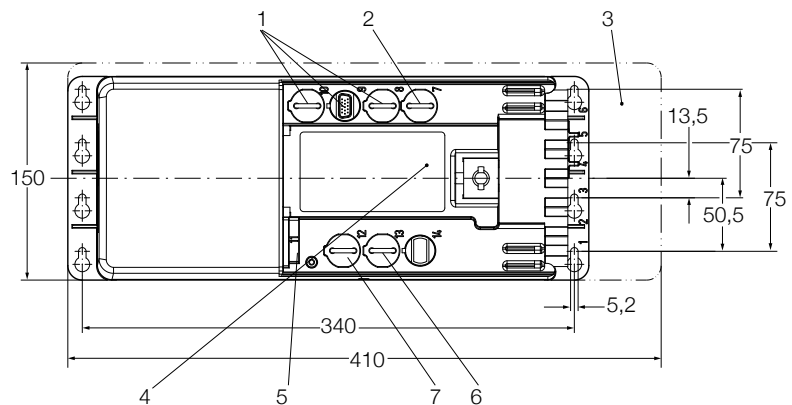

1. Drei Anschlüsse für Bedienelemente HD15
2. Endscharter HD15
3. Zusätzlicher Platz zur Montage
4. Datenschild Software
5. Netzanschluss
6. Anschluss für Akku D-Sub 9 (optional)
7. Datenübertragungsschnittstelle (optional)

## Pinning vom HD15 Endschalter

Funktion	Pin	Litzenfarbe (ZKA-160627-2500)	Anschlussdiagramm
Schalter 1	2	Braun/Grün	
Schalter 2	4	Rot/ Blau	
Schalter 3	6	Violet	
Schalter 4	8	Rot	
24 V DC (com)	1, 3, 5, 7	Weiss/Gelb, Weiss/Grün, Grau/Rosa, Schwarz	

### Optionale externe Spannungsversorgung

für Binär Ausgänge	9	Blau
Binär Ausgang 1 (22-40 V DC/1 A)	10	Rosa
Binär Ausgang 2 (22-40 V DC/1 A)	11	Grau
GND für Binär Ausgänge	12	Gelb
20-24 V DC, max. 50 mA	13	Grün
5 V DC getaktet	14	Braun
GND	15	Weiss

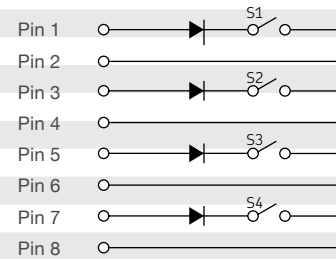
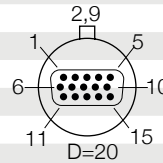

## Zubehör

Bezeichnung	Stecker	Bezeichnung	Bestellnr
Netzkabel, 3 polig	Schuko	ZKA-160637-3500	0118821
Netzkabel, 3-polig	SEV	ZKA-160638-3500	0118822
Netzkabel, 3-polig	UL	ZKA-160639-3500	0105588
Netzkabel, 3-polig	UK	ZKA-160609-3500	0105631
Netzkabel, 3-polig	UL, Krankenhausstandard	ZKA-160640-3500	0118823
Unterbau Akku 2,7 Ah		ZBA-160208-0400	0118806
Adapter für 4,5 Ah Akku		ZBA-160207-1000	0126155
Externer Akku 4,5 Ah		ZBA-160209	0126154

## Bestellschlüssel

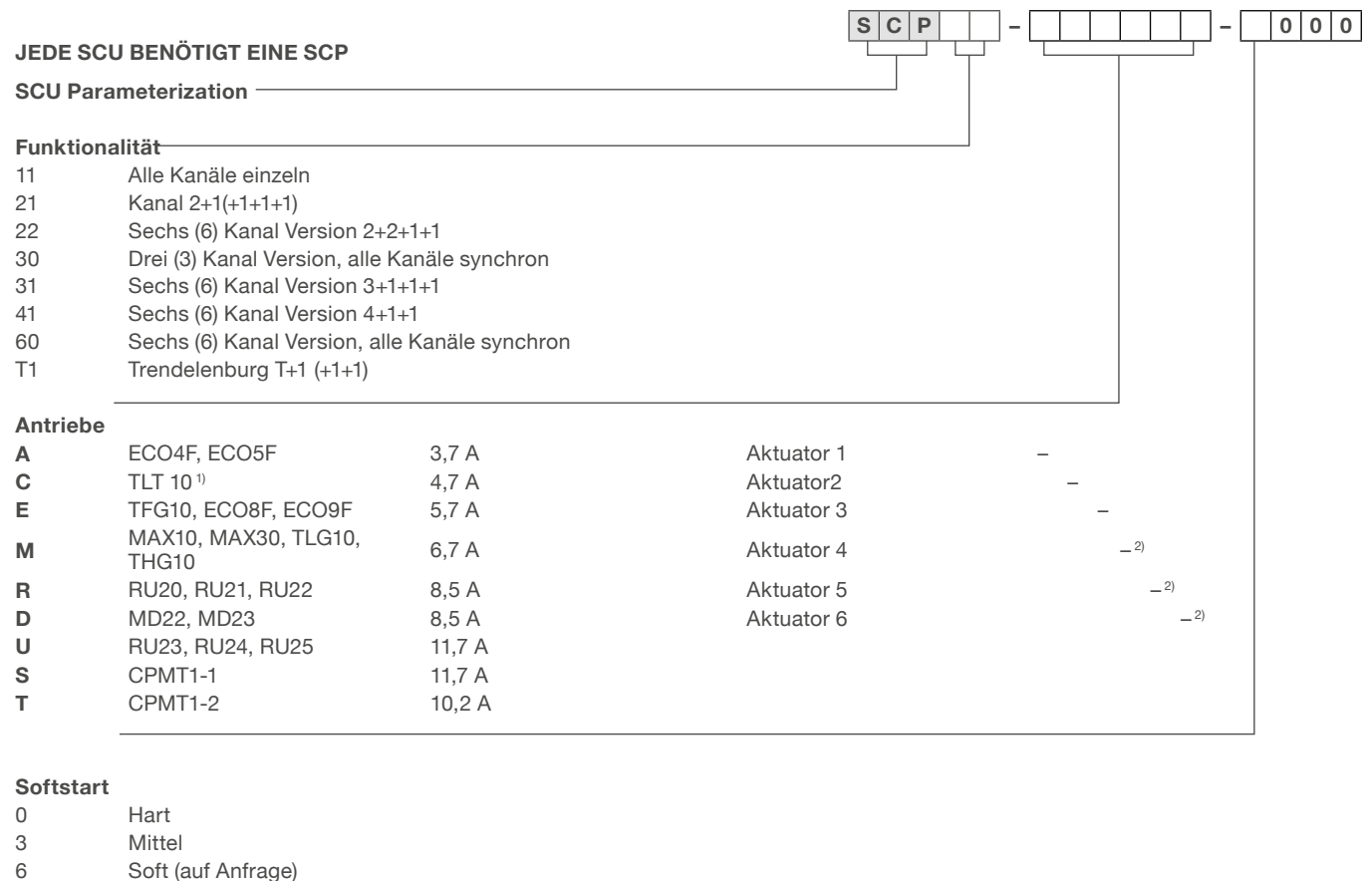

Die SCU Steuerung bietet erheblich mehr Möglichkeiten als in diesem Typenschlüssel angegeben. Bitte wenden Sie sich an Ewellix.

<sup>1)</sup> Die TLT Säule ist ein zweimotoriger Antrieb. Für simultanen Betrieb, empfehlen wir die Parametrierung SCP21-CC

<sup>2)</sup> bei SCUx3: Null einsetzen

# MCU

## Steuerung

### Vorteile

- Geeignet für mobile Anwendungen
- LED Anzeige bei schwachem Ladezustand der Batterie
- Zusätzliches akustisches Signal bei sehr schwacher Batterie



### Technische Daten



Bezeichnung	Einheit	MCU
Motoren Anschlüsse	#	2
Bedienelement Anschlüsse	#	1
Akku Anschlüsse	#	1
Endschalter Anschlüsse	#	0
Einfehlersicherheit	Ja/Nein	Nein
Inkrementaldrehgeber Verarbeitung	Ja/Nein	Nein
Eingangsspannung	V DC	28
Frequenz	Hz	N/A
Eingangsstrom (max.)	A	0,5
Leistungsaufnahme im Bereitschaftszustand	W	N/A
Ausgangsspannung	V DC	24
Ausgangsstrom (max.)	A	9,5
Einschaltdauer (intermittierend)	min.	1 min./9 min.
Einschaltdauer (kurzzeitig)	min.	N/A
Umgebungstemperatur	°C	+10 bis +40
Luftfeuchte	%	85
Schutzklasse	IP	TM4
Zulassungen	EN/UL	EN 60601-1/EN 60601-1-2/ UL 2601/EN ISO 10535
Gewicht	kg	4,9



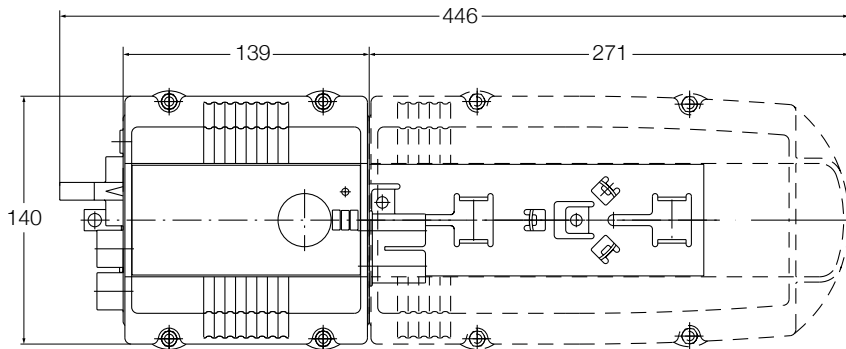

### Maßzeichnung



### Passende Steuerungen und Bedienelemente

	Aktuatoren		Teleskopsäulen		Bedienelemente			
	MAX1	MAX3	ECOMAG	THG	TLG	 EHA 1	 STF	 STA
MCU	•	•	•	•	•	•	•	

 Handschalter    
  Fußschalter    
  Tischschalter

### Anschlussdiagramm

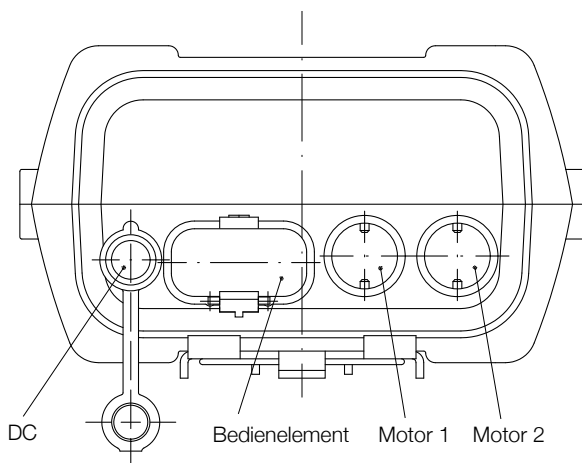

## Zubehör

Beschreibung	Stecker	Bezeichnung	Bestellnummer
Batterie 4,5 Ah		ZBA-142211	0100667
Netzteil	Euro	ZDV-142378-2500	0132841
Netzteil	UL	ZDV-142381-2500	0132843
Netzteil	UK	ZDV-142380-4000	0132842
Wandladestation		ZLA-142221	0126159
Werkzeug für Stecker		ZWS-140375	0125322

## Bestellschlüssel

M C U 1 - 0 0 3 - 0 0 0 0

Type

Anzahl Kanäle

- 1 1 Kanal
- 2 2 Kanal

Optionen

- 000 Abschaltstrom 6 A
- EXP Abschaltstrom 9 A
- EYE Abschaltstrom 6 A, Notabsenkung, 1 Kanal
- 2AT Abschaltstrom 9 A, Notabsenkung, 1 Kanal
- EYR Individuelle Stromabsch. 6 A (nur für 2-Kanal Version)

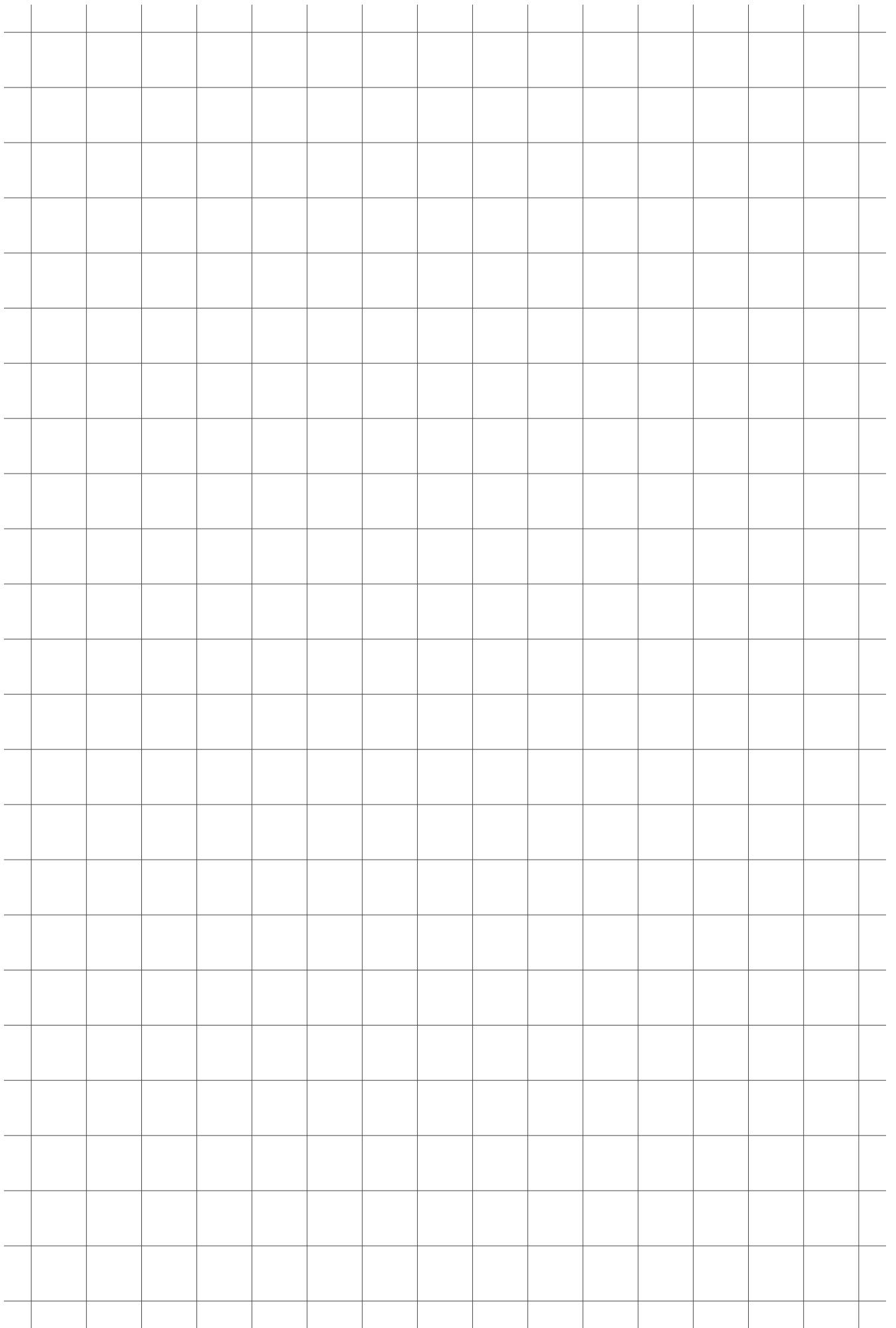

# COMPACT

## Steuereinheit



### Vorteile

- Synchronisierung von bis zu 3 Aktuatoren möglich
- Bis zu 4 Speicherplätze (abhängig von gewähltem Handschalter)
- Verknüpfung von bis zu 4 Steuerungen
- Verbesserter Bewegungskomfort
- Verstellbarer Fahrbereich und Stopp Positionen
- Bereich mit niedriger Geschwindigkeit
- Hocheffizientes Schaltnetzteil
- Niedriger Standby-Stromverbrauch, geringe Feldemission

### Technische Daten

Bezeichnung	Einheit	COMPACT
Motoren Anschlüsse (DIN8)	#	3
Bedienelement Anschlüsse (DIN7)	#	1
Akku Anschlüsse	#	0
Endschalter Anschlüsse (LogicConnector DATA)	#	1
Einfehlersicherheit	Ja/Nein	Nein
Inkrementaldrehgeber Verarbeitung	Ja/Nein	Ja
Eingangsspannung/ Frequenz	V AC/Hz	EU: 207 - 254,4 / 50 US: 90 -127 / 50-60
Nennspannung/ Frequenz	V AC/Hz	EU: 230 / 50 US: 120 / 60
Eingangsstrom (max.)		
120 V AC	A	10
230 V AC	A	5
Leistungsaufnahme im Bereitschaftszustand	W	0,5
Ausgangsspannung (Nenn)	V DC	24
Ausgangsstrom Summe (max.)	A	15
Ausgangsstrom pro Kanal (max.)	A	8
Umgebungstemperatur	°C	0 bis +30
Luftfeuchte	%	5 bis 85
Schutzart	IP	20
Schutzklasse	-	I
Zulassungen	EN/UL	EN 60335-1 / UL 60950-1
Gewicht	kg	0,5

## Maßzeichnung

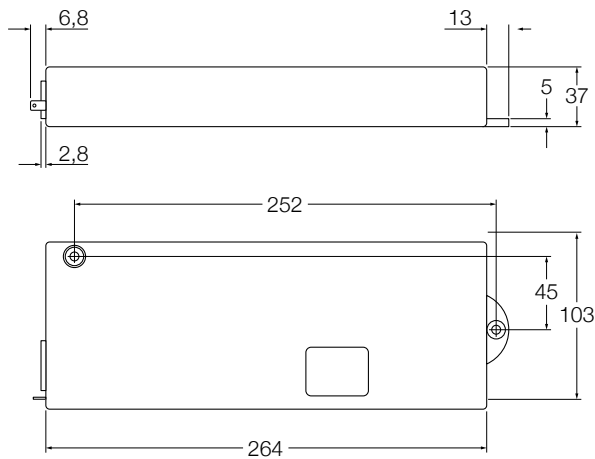

## Passende Steuerungen und Bedienelemente

	Teleskopsäulen		Bedienelemente		
	TFG10	TXG10	TOUCH-UD-MDF-4M2-LD	HSM-OD-2-LD	HSF-MDF-4M4-LD
<b>COMPACT</b>	•	•	•	•	•

 Handschalter

 Fußschalter

 Tischschalter

## Schaltzyklen

Hochleistungszyklus	20 s Auf	19 A @20 V, 380 W
	20 s Ab	7 A @33 V, 231 W
	Pause	9 min
Normal-Zyklus 1/9	30 s Auf	15 A @ 24 V, 360 W
	30 s Ab	7 A @ 33 V, 231 W
	Pause	9 min
Normal-Zyklus 2/18	2 min Lauf:	7 A @ 33 V, 231 W
	Pause:	18 min

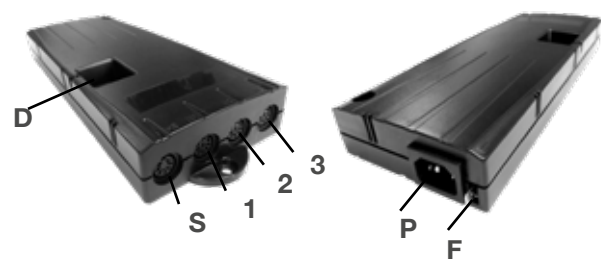

- 1 Motor 1 (M1)
- 2 Motor 2 (M2)
- 3 Motor 3 (M3)
- S Handschalter (HS)
- P Netzkabelanschluss
- F Funktionserde
- D LogicConnector für Sensoren und Kaskadierung

## Tischschalter

Beschreibung	Bezeichnung	Bestellnummer
Extra einfacher Tischschalter (auf/ab)	HSM-OD-2-LD	123247
Schreibtischschalter mit Display für 2	HSF-MDF-4M4-LD	123246
Motorgruppen (auf/ab und Speicher) Schreibtischschalter mit Smart-Touch-Display (auf/ab und Speicher)	TOUCH-UD-MDF-4M2-LD	131740

## Zubehör

Beschreibung	Bezeichnung	Bestellnummer
Netzkabel gerade	LOG-CBL-PWK	131665
Netzkabel gerade	LOG-CBL-PWK-UK	131825
Netzkabel gerade	LOG-CBL-PWK-US-SJT	131666
Spiralkabel	LOG-CBL-HT-SYNC-500	131678
Spiralkabel	LOG-CBL-HT-SYNC-1500	132061
Offene Litze für Logicdata	LOG-CBL-HT-LC-DATA-Y	132062
Verbindungskabel an Steuerung	LOG-CBL-HT-MOLEX-RJ45	132063

## Bestellschlüssel

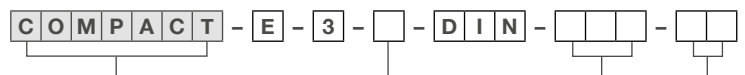

Typ

Anzahl der verwendeten Motoren (optional, je nach Parameter)

- 3 Motoren (keine zusätzliche Bezeichnung erforderlich)
- 2 2 Motoren
- 1 1 Motor

Aktuator-Typ

- TFG TFG10
- TXG TXG10

Spannung

- US 120 VAC, 60 Hz, Klasse I
- EU 230 VAC, 50 Hz, Klasse I

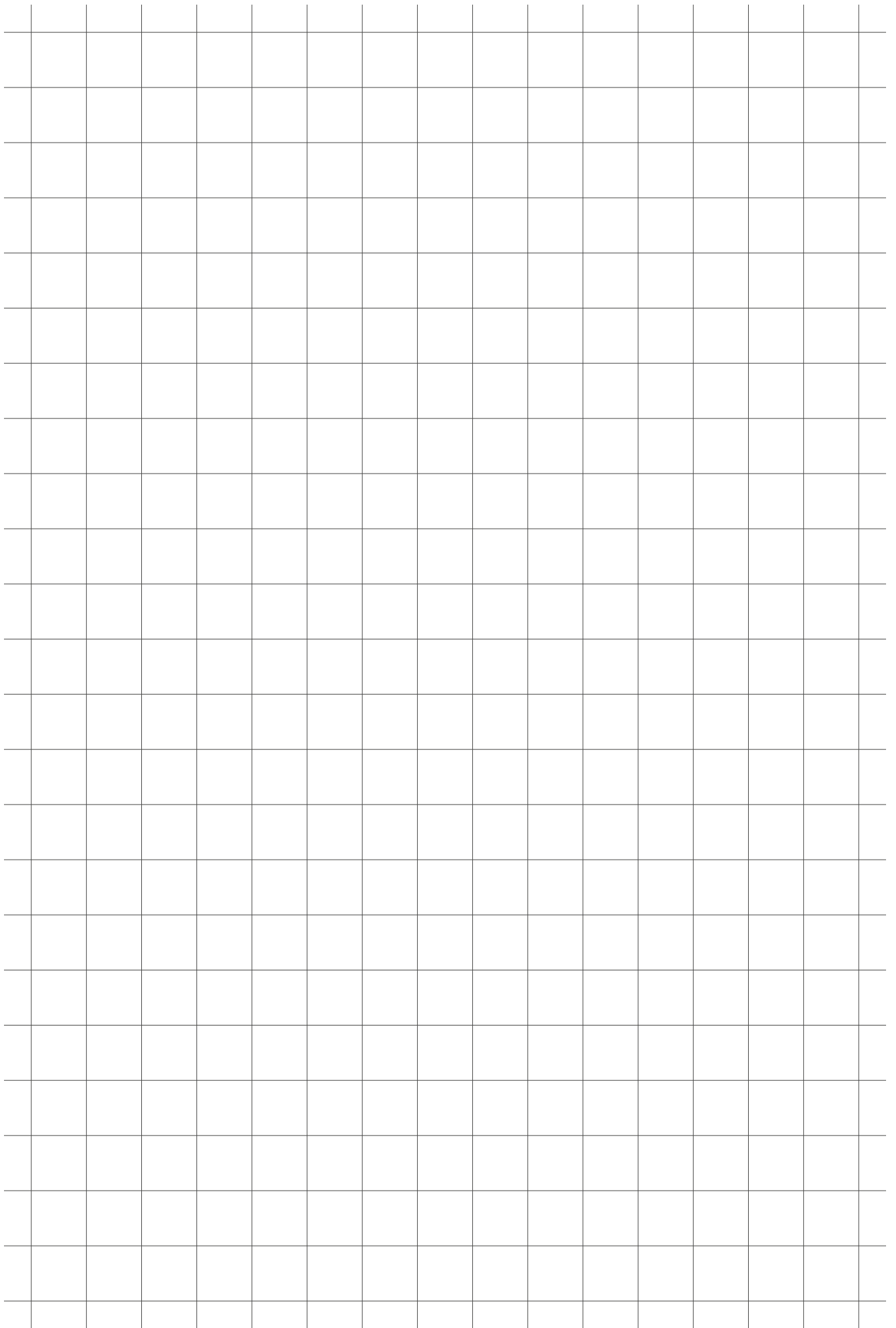

# SEM

## Steuerung

### Vorteile

- Steuert bis zu 4 Aktoren
- Geeignet für Hauspflege- und Pflegebetten



### Technische Daten

Bezeichnung	Einheit	SEM1
Motoranschlüsse	#	4
Anschlüsse für Bediengeräte	#	1
Eingangsspannung/Frequenz	V AC	230/50 HZ
	V AC	120/60 HZ
Ausgangsspannung	V DC	24
Ausgangsstrom (max.)	A (DC)	5
Einschaltdauer	min.	1 min./9 min.
Umgebungstemperatur	°C	+10 bis +40
Schutzart	IP	× 4
Zulassungen	UL	UL60601-1 (1. Edition)
Gewicht	kg	1,8



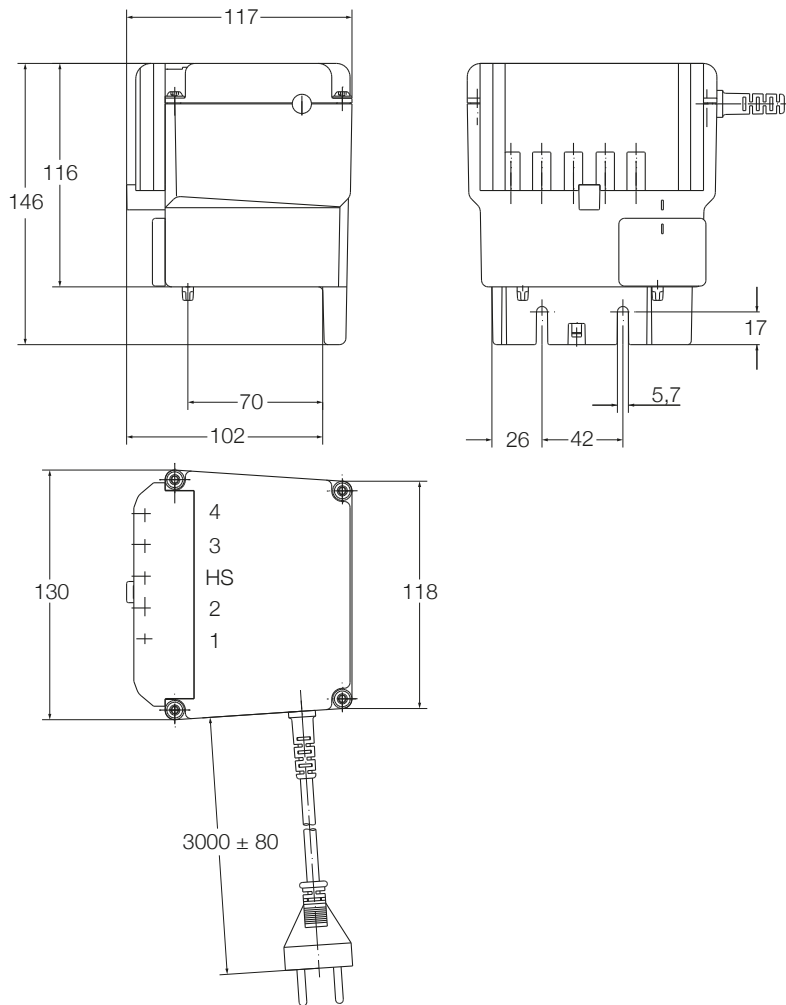

## Maßzeichnung



## Passende Steuerungen und Bedienelemente

	Aktoren	Bedienteile
	ECOMAG	EHE1
SEM1	•	•

-  Handschalter
-  Fusschalter
-  Tischschalter

## Anschlussdiagramm

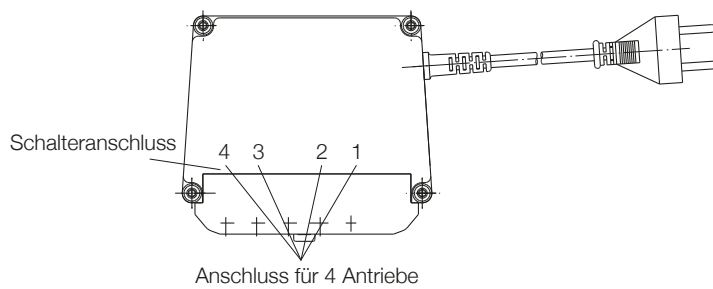

## Bestellschlüssel

S E M 1 - - - - - 0 0 0

**Typ** \_\_\_\_\_

**Anzahl der Kanäle** \_\_\_\_\_

2      2 Kanäle  
4      4 Kanäle

**Spannung / Frequenz** \_\_\_\_\_

1      230V / 50Hz  
2      120V / 60Hz

**Netzstecker** \_\_\_\_\_

1      2-poliger Netzstecker, Schutzklasse II (Euro-Norm)  
2      2-poliger Netzstecker, Schutzklasse II (britischer Standard)  
3      2-poliger Netzstecker, Schutzklasse II (US)  
B      3-poliger Netzstecker, Schutzklasse I (Schuko)  
E      3-poliger Netzstecker, Schutzklasse I (US) Farben

**Schwarz** \_\_\_\_\_

A      Schwarz  
B      Grau RAL 7035

**Optionen, elektrisch** \_\_\_\_\_

0      Keine

**Befestigung** \_\_\_\_\_

0      Huckepack auf Ecomag





**ewellix.com**

© Ewellix

Alle Inhalte dieser Publikation sind Eigentum von Ewellix und dürfen ohne Genehmigung weder reproduziert noch an Dritte (auch auszugsweise) weitergegeben werden. Trotz der Gewissenhaftigkeit beim Erstellen dieses Katalogs übernimmt Ewellix keine Haftung für Schäden oder sonstige Verluste in Folge von Versäumnissen oder Druckfehlern. Die Bilder können vom Aussehen des tatsächlichen Produkts leicht abweichen. Durch die laufende Optimierung unserer Produkte können das Aussehen und die Spezifikationen ohne vorherige Ankündigung Änderungen unterliegen.

PUB NUM IL-06008/4-DE-September 2022